

Инструкция по сборке стола монтажного промышленного

Последовательность сборки

А. Каркас

- A1. Стойка левая
- A2. Стойка правая
- A3. Стяжка верхняя передняя – к стойке левой и к стойке правой
- A4. Стяжка верхняя задняя
- A5. Стяжка нижняя задняя
- A6. Балка каркаса
- A8. Ножка регулируемая

Б. Завершающий этап сборки стола

- Б1.** Столешница – установить заподлицо со стойкой «А1» и стяжкой «А4»
- Б2. Комплект обшивки каркаса
- Б3. Полка нижняя
- Б4. Тумба подвесная – крепится швеллером Б4.2 к стяжкам А3 и А4

В. Навеска высокая

- В1. Комплект стоек высоких
- В2. Комплект освещения верхний – балки зацепляются в периферийные пазы стоек
- В3. а – Комплект панели перфорированной
- б – Комплект 2-х панелей перфорированных
- В4. Комплект полки 400 мм
- В5. Комплект полки 300 мм
- В6. Комплект лампы 2x15W

Г. Навеска низкая – аналогично п.В

- Г1. Комплект стоек низких
- Г2. Комплект панели перфорированной
- Г3. Комплект полки 400 мм
- Г4. Комплект полки 300 мм
- Г5. Комплект лампы 2x15W

Д. Панель приборная

Е. Вытяжное устройство

Ж. Комплект антистатического оборудования

З. Кронштейн инструментальный

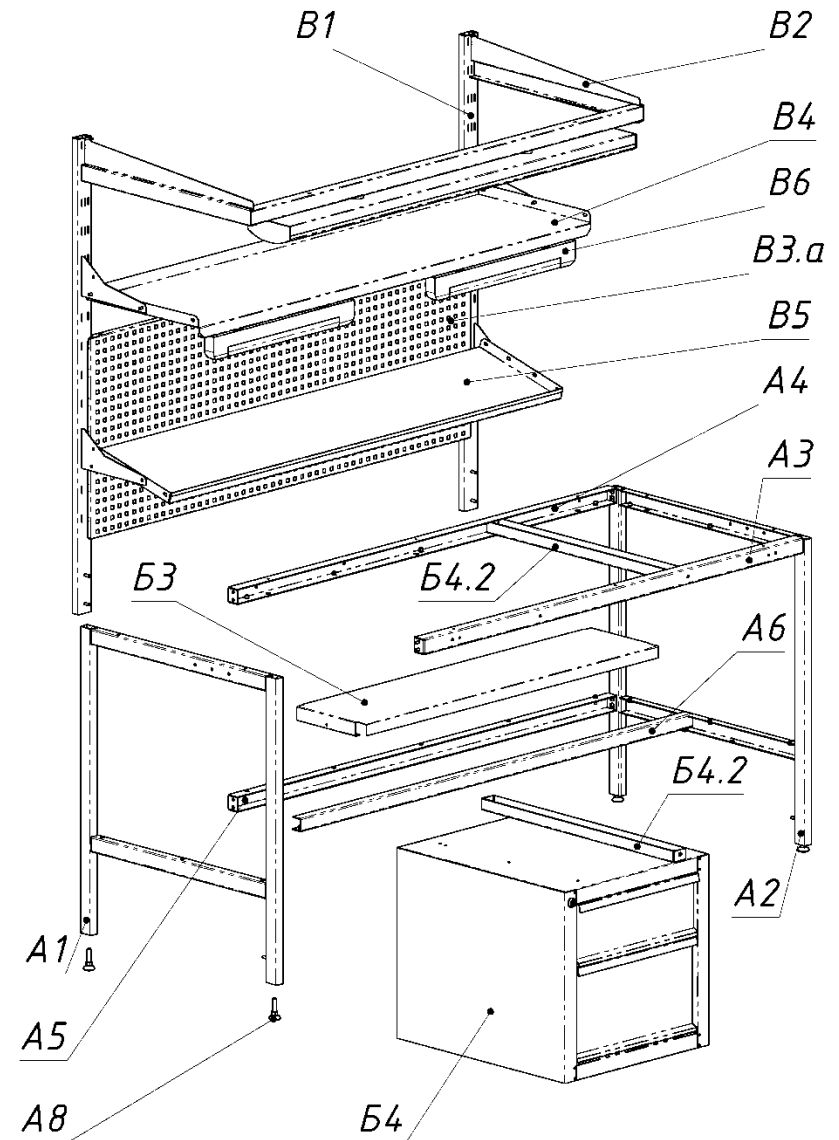

Рис.1- Основные компоненты сборки